

TBE 148 N

- (I) Il TBE 148 N è dotato di braccio stallonatore con sollevamento manuale facilitato da una molla di spinta. La rotazione disco-utensile avviene con l'ausilio di un perno sbloccaggio / bloccaggio.
- (GB) The TBE 148 N has tool holder arm with manual lifting assisted by a thrust spring. Disc-tool rotation is aided by a release pin / locking.
- (F) Le TBE 148 N est équipé de bras porte-outils à levage manuel facilité par un ressort de poussée. Rotation disque-outil à l'aide d'un pivot déblocage / blocage.
- (D) Das Modell TBE 148 N ist mit einem Wulstabdrückerarm ausgerüstet, dessen manuell geführte Hubbewegung durch eine Druckfeder unterstützt wird. Die Drehung der Abdruckscheibe erfolgt mit Hilfe eines Einspann- und Lösebolzens.
- (E) El TBE 148 N está equipado con brazo destalonador de elevación manual facilitada por un resorte de empuje. La rotación disco-herramienta se efectúa con el auxilio de un perno de desbloqueo / bloqueo.



TBE 148 DELUXE

- (I) Il TBE 148 Deluxe è equipaggiato di braccio porta utensili con sollevamento automatico. La rotazione disco-utensile è facilitata da un comando pedale di sbloccaggio / bloccaggio. Il movimento di traslazione simultanea è a doppia velocità.
- (GB) The TBE 148 Deluxe is equipped with tool holder arm with automatic lifting. Disc-tool rotation is facilitated by a convenient release pedal / locking. The simultaneous traversing movement has two speeds.
- (F) Le TBE 148 Deluxe est équipé de bras porte-outils à levage automatique. Rotation disque-outil facilitée par une pédale déblocage / blocage pratique. Mouvement de translation simultanée à double vitesse.
- (D) TBE 148 Deluxe verfügt über einen Werkzeugarm mit automatischer Hubbewegung. Die Drehung der Abdruckscheibe wird über ein bequem zu Betätigendes Einspann- und Lösepedal gesteuert. Die simultane Verfahrbewegung wird in 2 Geschwindigkeitsstufen ausgeführt.
- (E) El TBE 148 Deluxe está equipado con brazo portaherramientas de elevación automática. La rotación disco-herramienta es facilitada por un cómodo pedal de desbloqueo / bloqueo. El movimiento de traslación simultánea es de doble velocidad.



TBE 148 SUPER

- (I) Il TBE 148 Super è dotato di braccio porta utensili con sollevamento e rotazione disco-utensile completamente automatici, il movimento di traslazione simultanea è a doppia velocità.
- (GB) The TBE 148 Super is equipped with tool-holder arm having fully automatic disc-tool lifting and rotation. The simultaneous traversing movement has two speeds.
- (F) Le TBE 148 Super est équipé de bras porte-outils à levage et rotation disque-outil complètement automatiques. Mouvement de translation simultanée à double vitesse.
- (D) TBE 148 Super ist mit einem Werkzeugarm ausgerüstet, dessen Hubbewegung und Drehung der Abdruckscheibe vollständig automatisch erfolgen; die simultane Verfahrbewegung wird in 2 Geschwindigkeitsstufen ausgeführt.
- (E) El TBE 148 Super está equipado con brazo portaherramientas de elevación y rotación rápida disco-herramienta completamente automáticas. El movimiento de traslación simultánea es de doble velocidad.

TBE 148 N - DELUXE - SUPER



- (I) ACCESSORI STANDARD
- (F) ACCESSOIRES STANDARD
- (E) ACCESORIOS STANDARD
- (GB) STANDARD ACCESSORIES
- (D) STANDARD ZUBEHÖR



- (I) ACCESSORI OPTIONAL
- (F) ACCESSOIRES OPTIONNELS
- (E) ACCESORIOS OPCIONALES
- (GB) OPTIONAL ACCESSORIES
- (D) EXTRA ZUBEHÖR



Trap 281 19120151 Trap 221 19120152 Trap 202 19120153 Trap 161 19120154

19120014

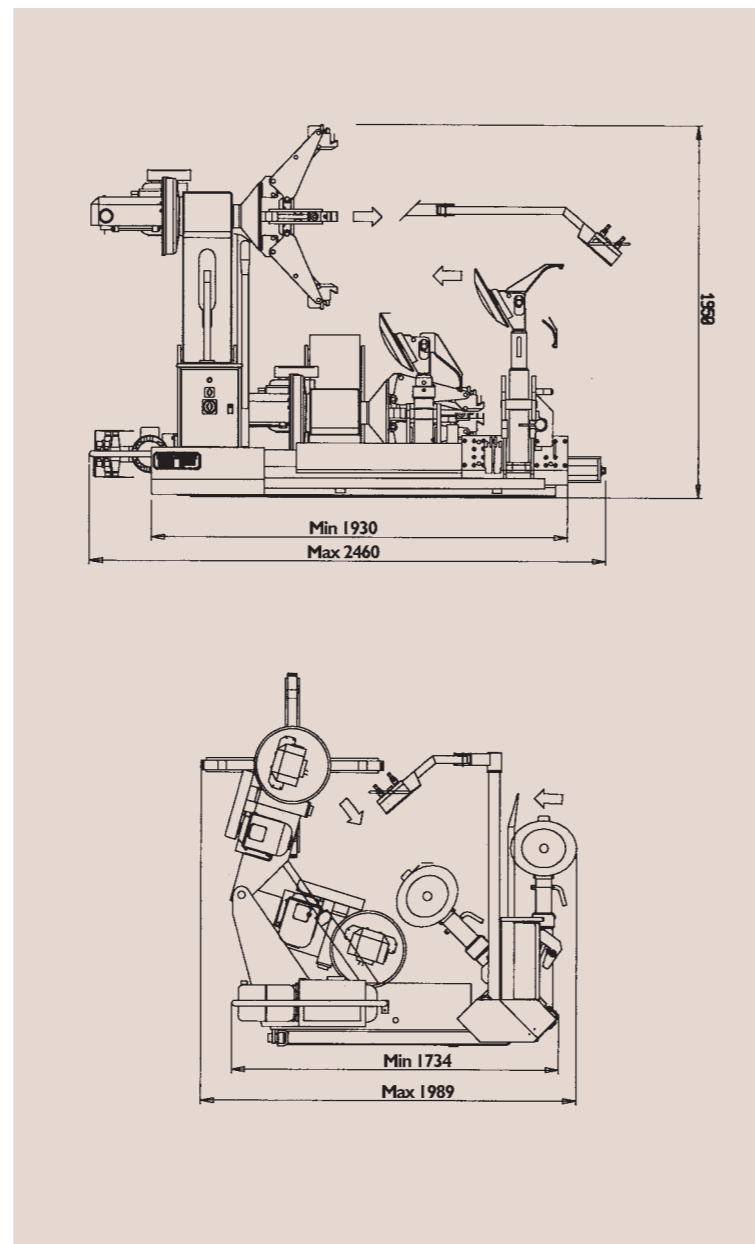

Dati tecnici - Technical data - Données techniques Technische Daten - Caracteristicos tecnicos	
Larghezza max. ruota Max. wheel width Largeur maxi du pneu Max. Reifenbreite Ancho maximo de rueda	950 mm
Diametro max. ruota Max. wheel diameter Diamètre maximum du pneu Reifendurchmesser Diametro maximo du pneu	2300 mm
Capacità morsa Chucking device capacity Capacité de l'étau Spannbereich Apertura de las garras	14" - 52"
Bloccaggio su foro Hold on central hole Prise sur le trou du voile Innenlochbereich Capacidad de las garras en el abujero janta	ø 120 -650 mm
Motore centralina idraulica Hydraulic unit motor Moteur de la pompe hydraulique à deux vitesses Zweistufiger Pumpenmotor Motor bomba idraulica dos velocidades	1,25 / 1,8 kW (TBE 148 Deluxe / Super) 1,5 kW (TBE 148 N)
Motoriduttore a due velocità 2 speed gear box motor Moteur réducteur à deux vitesses Zweistufiger Getriebemotor Motor de mordaza double velocidades	1,25 / 1,8 kW
Coppia max. fornita Rotation torque Couple de rotation de l'étau Drehmoment der Spanvorrichtung Fuerza de rotación de la morzada	400 kgm
Forza stallonatore Bead breaker power Force du détalonneur Abdruckkraft Presion del destalonador	3500 kg
Capacità di sollevamento Lifting capacity Capacité de levage Hubkraft Capacidad de elevación	ca 1300 kg
Voltaggio Voltage Spannung Voltage	380/220 V - 3 Ph - 50/60 Hz
Peso Weight Poids Gewicht Peso	1000 kg
Imballo export Export packing Embalage export Export Verpackung Embalaje export	1100 kg 188x205x110 mm

La Ditta si riserva di apportare modifiche alle proprie macchine in qualsiasi momento e senza preavviso. - The Company reserves the right to modify its machines at any time without prior notice. Notre Maison se réserve d'apporter des modifications aux machines à n'importe quel moment et sans préavis. - Der Hersteller behält sich des Recht vor, zu jeder Zeit und ohne Voranmeldung, Änderungen an seinen Maschinen vorzunehmen. - La Empresa se reserva el derecho de modificar en cualquier momento los datos y las características aquí indicadas, sin aviso de antemano. - A Empresa reserva-se o direito de efectuar modificações nas suas máquinas em qualquer momento e sem aviso prévio.



Stampa Manservigi - Monsano - 0004-04-03



MONDOLFO FERRO S.P.A.
Viale Dell'Industria, 20 - 61037 MONDOLFO (PU) ITALY
Tel. 0721.93671 - Telefax 0721.930238
export.dpt@mondolfoferro.it
commitalia@mondolfoferro.it
www.mondolfoferro.it

- (I)
- (GB)
- (F)
- (D)
- (E)

AUTOMOTIVE SERVICE EQUIPMENT



TBE 148

N
DELUXE
SUPER





- I Nuova forma del disco stallonatore studiato per facilitare la penetrazione del disco tra il cerchio ed il tallone del pneumatico.
- GB Bead breaker disc with new shape, designed to give better penetration between the rim and the tyre bead.
- F Nouvelle forme du disque détalonneur étudié pour faciliter la pénétration du disque entre la jante et le talon du pneu.
- D Dank einer neuen Formgebung schiebt sich die Reifenabdruckscheibe leichter zwischen Felge und Reifenwulst.
- E Disco destalonador de nueva forma, estudiado para facilitar la penetración del disco entre la llanta y el talón del neumático.

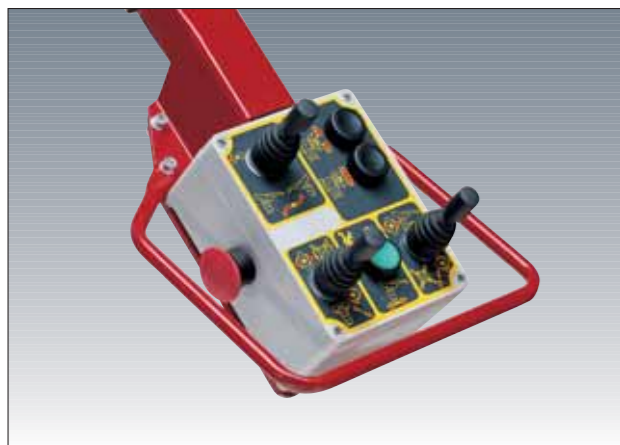

- I Tutte le operazioni sono comandate idraulicamente tramite un ergonomico quadro comandi disposto su di un esclusivo braccio snodato. La disposizione logica dei comandi evita eventuali pericolosi errori da parte dell'operatore.
- GB All operations are hydraulically controlled by means of an ergonomic control board mounted on an exclusive articulated arm. The logical lay-out of the controls prevents hazardous errors by the operator.
- F Toutes les opérations sont commandées hydrauliquement par un tableau de commandes ergonomique disposé sur un bras articulé exclusif. La disposition logique des commandes évite à l'opérateur d'éventuelles erreurs dangereuses.
- D Alle Bedienungsvorgänge werden hydraulisch über ein ergonomisch konzipiertes Steuerpult geschaltet, das am Ende eines speziellen Gelenkarms angebracht ist. Die logisch konzipierte Anordnung der Bedienelemente verhindert jede möglicherweise gefährliche Fehlbedienung.
- E Todas las operaciones son gobernadas hidráulicamente mediante un cuadro de mandos ergonómico, situado en un exclusivo brazo articulado. La disposición lógica de los mandos evita posibles errores peligrosos de parte del operador.

TBE 148 N - DELUXE - SUPER

- I Smontagomme gigante universale per operare su ruote camion, autobus, trattori e movimenti terra con rapidità e sicurezza. La macchina è dotata di traslazione simultanea del carrello porta utensili e del braccio morsa, la rotazione della morsa è a doppia velocità.
- GB Universal heavy duty tyre-changer for quick, safe operation on truck, bus, tractor and earth-mover by wheels. The machine has simultaneous traversing of the tool-holder carriage and chuck arm: there are two chuck rotation speeds.
- F Demonte-pneus poids lourds universel pour travailler avec rapidité et sécurité sur les roues de camions, autobus, tracteurs et de genie civil. L'appareil est doté de translation simultanée du chariot porte-outils et du bras de l'étau. Rotation de l'étau à double vitesse.
- D Universal Lkw-Reifenmontiermaschine für die rasche und sichere Reifenmontage an Rädern von Lkw's, Bussen, Traktoren und Erdbewegungsmaschinen. Der Werkzeugschlitten und der Arm der Spannklaue werden simultan zueinander bewegt. Die Drehung der Spannklaue erfolgt in 2 Geschwindigkeitsstufen.
- E Desmontador de neumáticos de pesados universal para operar de modo rápido y seguro con ruedas de camiones, autobuses, tractores y máquinas de movimiento tierra. La máquina dispone de traslación simultánea del carro portaherramientas y del brazo mordaza. La rotación de la mordaza es de doble velocidad.



- I L'apparecchiatura è dotata di una valvola di non ritorno che evita la chiusura accidentale della morsa in caso di mancanza di pressione.
- GB The equipment is fitted with a non-return valve which prevents accidental chuck closure in case of a sudden oil pressure drop.
- F L'appareillage est doté d'un clapet anti-retour qui évite la fermeture accidentelle de l'étau en cas de manque de pression.
- D Ein Rückschlagventil in der Maschine verhindert das unbeabsichtigte Schließen der Spannklaue bei plötzlichem Druckabfall.
- E El aparato cuenta con una válvula de retención que evita el cierre accidental de la mordaza en caso de falta de presión.



- I Morsa idraulica autocentrante con capacità da 14" a 52" a doppia velocità di rotazione. Per evitare ammaccature e graffi sui cerchi in lega leggera è disponibile, a richiesta l'esclusivo dispositivo TRAP.
- GB Hydraulic chucking device with capacity from 14" to 52" and two rotation speeds. The exclusive TRAP device is available as an optional to prevent dents and scratches on light alloy rims.
- F Etau hydraulique autocentrant d'une capacité de 14" à 52", à double vitesse de rotation. Sur demande, fourniture du dispositif exclusif TRAP pour éviter des bosses et des rayures sur les jantes en alliage léger.
- D Hydraulisch arbeitende Spannklaue mit einem Einstellbereich zwischen 14" und 52" und 2 Geschwindigkeitsstufen. Zur Vermeidung von Beulen und Kratzern an Leichtmetallfelgen ist auf Anfrage die exklusive Vorrichtung TRAP verfügbar.
- E Mordaza hidráulica autocentrante, con capacidad desde 14" hasta 52" y con doble velocidad de rotación. Para evitar que las llantas de aleación ligera sufran daños y arañazos se encuentra disponible, bajo pedido, el exclusivo dispositivo TRAP.



- I Il gruppo motoriduttore a doppia velocità di nuova generazione assicura un'elevata potenza che consente di operare con sicurezza e facilità anche su ruote agricole e movimento terra di grandi dimensioni.
- GB The new generation two-speed gear motor ensures high power, allowing safe, easy operation even on the very large wheels of tractors and earth-mover machinery.
- F Le groupe motoréducteur à double vitesse de la nouvelle génération assure une puissance élevée pour un travail facile et sûr, même sur des roues agricoles et de genie civil.
- D Ein Getriebemotor der neuesten Generation mit doppelter Drehzahl sorgt für maximale Leistung, mit der sich selbst große Reifen von Traktoren und Erdbewegungsmaschinen sicher und schnell demontieren und montieren lassen.
- E El grupo motorreductor de doble velocidad, de nueva generación, garantiza una elevada potencia que permite operar de modo fácil seguro también en ruedas agrícolas y máquinas de movimiento tierra de grandes dimensiones.



- I Presa di un cerchio con canale rovesciato.
- GB Chucking of a reverse rim.
- F Prise d'une jante à canal à l'envers.
- D Spannvorrichtung für Felge mit umgekehrtem Tiefbett.
- E Agarre de una llanta con canal de reverso.



- I Lo stallonatore, che esercita una forza massima di 3500 kg può operare su ruote fino a 950 mm di larghezza.
- GB The bead-breaker, which applies a maximum force of 3500 kg is able to work on wheels up to 950 mm wide.
- F Le détalonneur, qui exerce une force maximum de 3500 kg peut opérer sur des roues jusqu'à 950 mm de large.
- D Der Wulstabdrücker mit einer maximalen Kraft von 3500 kg kann an Rädern bis 950 mm Breite eingesetzt werden.
- E El destalonador, que ejerce una fuerza máxima de 3500 kg puede operar con ruedas de hasta 950 mm de ancho.