

TB 122

MOBILE

automotive service equipment



Il nuovo smontagomme Elettroidraulico TB122 Mobile è in grado di operare su ruote da autocarro, autobus ed agricoltura fino a 26". La sua straordinaria caratteristica è quella di potere essere montato su un normale furgone con portata fino 3,5t e di potere prestare servizio sulla strada o presso il cliente esattamente come lo potete fare all'interno della vostra officina!

Questo viene agevolato dalle dimensioni contenute, dal peso ridotto e soprattutto dalla grande predisposizione alla movimentazione grazie ad un carrello elevatore.

L'insieme di queste caratteristiche vi consentirà di portare il vostro servizio con gli stessi standard qualitativi in qualsiasi situazione, a qualsiasi orario e nelle condizioni più disagiate. Nelle immagini seguenti possiamo capire bene di cosa è TB122 Mobile.

The new electro-hydraulic TB122 Mobile tyre changer is capable of handling trucks, coaches and tractor tyres up to 26". Its exceptionality lies in its possibility to be installed on a standard van with load capacity up to 3,5t: this will allow you to work on the roadside or at the client's premises with the same efficiency and quality results as if you were in your own workshop!

This is possible thanks to its reduced weight and size and its design which makes it suitable for handling by a lift truck.

These features will allow you to offer a service with the same quality standards in every condition, even the most uncomfortable ones, which means a service 7 days a week.

The following pictures clearly show the TB122 Mobile characteristics.

1. L'installazione e il montaggio sono facilitate dal basamento unico e dalla predisposizione per l'uso del carrello elevatore.

It is quick to install and handle since it has a single base and is design to be moved by a fork lift.

2. Le dimensioni e il peso ridotte permettono di attrezzare il furgone e lasciare dello spazio per il trasporto di pneumatici di ricambio.

The unit's reduced weight and size leave plenty of space inside the van for tools and spares tyres.

3 - 4. In pochi secondi il braccio operante dello smontagomme si ripiega o fuoriesce dallo sportello scorrevole laterale del furgone.

The tool arm can swing out or fold back in few seconds from the sliding door at the side of the van.





TB 122

MOBILE



Sfruttando la sua grande esperienza e di leader del settore Mondolfo Ferro propone per prima uno strumento unico nel suo genere, pensato per il servizio di assistenza mobile e per le esigenze delle flotte di autotrasportatori. Tutte le operazioni di montaggio e smontaggio si svolgono in modo tradizionale, mentre la novità è nelle dimensioni estremamente compatte di questa attrezzatura, e nello speciale movimento del braccio operante che in una manciata di secondi si ripiega o fuoriesce dallo sportello scorrevole laterale del furgone per poter eseguire rapidamente il cambio del pneumatico, il tutto in modo semplice e assolutamente automatico.

Mondolfo Ferro has exploited its many years of leadership in the industry to create a one-of-a-kind tool, designed to meet the needs of mobile service companies and coach and shipping fleets. All mounting and demounting operations are done in the usual way, the novelty of the new unit being its very compact size and the specially designed tool arm, which can swing out or fold back in seconds from the sliding doors. At the side of the van, thus enabling you to change tyres quickly, simply and completely automatically.

5. Quadro di accensione generatore e smontagomme
Generator and tyre changer ignition panel.

6. Centralina con pompa manuale di emergenza.
Hydraulic power unit with emergency hand pump.

7. Il corrello braccio porta rullo è a tre posizioni.
The roller arm carriage has three positions.

8. Il bloccaggio della ruota è ad azionamento manuale tramite una morsa di serraggio meccanica universale.
The wheel is clamped onto the spindle with a universal hand-operated mechanical clamping system.

9. Smontaggio del primo tallone.
Demounting of the first bead.

10. Smontaggio del secondo tallone.
Demounting of the second bead.



A riposo, il TB122 Mobile è facilmente trasportabile su un normalissimo furgone, mentre una volta in opera, è in grado di lavorare esattamente come lo smontagomme della vostra officina. I vantaggi di poter trasportare un'attrezzatura professionale di questo tipo su un furgone da 3,5 t invece che su un autocarro sono evidenti: semplice patente B per condurlo, costi limitati, rapidità di spostamento e, da non sottovalutare, la libertà di circolare anche nei fine settimana e quindi garantire un servizio in strada 7 giorni su 7. Peso ridotto e dimensioni contenute vi permetteranno di lasciare spazio utile sul furgone per attrezzi e pneumatici senza rischiare di superare il limite di carico consentito. Inoltre la predisposizione alla movimentazione con un normale carrello elevatore consente una facile e rapida installazione del TB122 Mobile all'interno del furgone, mentre il basamento unico smontagomme/generatore e il peso concentrato nella parte bassa ne garantiscono la massima stabilità. La capacità operativa dello smontagomme spazia dai 13" ai 26" comprese tutte le tipologie di pneumatici ribassati, super single e di ultima generazione Run Flat, mentre il gruppo di lavoro è stato progettato per lavorare su tutti i furgoni con un'altezza da terra del pianale tra 400 e 665mm.

In the standby position, the TB122 Mobile is ideal for transporting on a standard van, but in operation it has all the outstanding features of your workshop tyre changer. The advantages of being able to transport professional equipment of this type on a 3.5t van instead of needing a special truck are self evident: you need only a van driving license, costs are limited, response time to call out is very fast and you can provide on-road service 7 days a week. The unit's reduced weight and size leave plenty of space inside the van for tools and tyres, with no risk of exceeding the allowed loading limit.

And since it can be moved with a normal fork lift, the TB122 Mobile is quick to fit inside the van, while the unified tyre changer / power generation base with low centre of gravity ensures that it is stable and secure. The tyre changer can handle tyres from 13" to 26", including all types of low profile, super single and latest generation Run Flat tyres, while the unit is designed to work on all vans with truck bed height from 400 to 665 mm.

11. Montaggio del secondo tallone con unghia per salvaguardare sia il tallone che il cerchio.

Mounting of the second bead with mounting tool to protect both the bead and the rim.

L'utensile di smontaggio è specifico per ruote con camera d'aria, super single e Run Flat.

The special demounting tool is specific for tube-type, super single and Run Flat.

12. Montaggio del secondo tallone con rullo.

Mounting of the second bead with a roller.

13-14. Pistola di gonfiaggio con arrotolatore per cavo.

Inflating pistol with pipes take-up.



Principali caratteristiche Main characteristics

- TB122 Mobile è uno smontagomme semiautomatico elettroidraulico per ruote da autocarro, autobus e agricole fino a 26" dotato di generatore di potenza insonorizzato.
The TB122 Mobile is a semi automatic electro-hydraulic tyre changer for truck, coach and tractor tyres up to 26" and power it with a soundproofed power generator
- Ideato per lavorare su furgoni (portata 3,5t) con un'altezza del pianale da terra compresa tra i 400mm e i 665mm (massimo 600mm con TB122 Mobile installato).
Designed to work on a standard van (3,5t load capacity) with a truck bed height from 400 to 650 mm. (Max 600 mm with the TB122 Mobile installed)
- Il peso ridotto e le dimensioni contenute lasciano spazio utile sul furgone per attrezzi e pneumatici senza rischiare di superare il limite di carico.
The unit's reduced weight and size leave plenty of space inside the van for tools and tyres, with no risk of exceeding the allowed loading limit
- Installabile indifferentemente su furgoni con guida a sinistra o destra. Installazione e movimentazione rapida grazie al basamento unificato smontagomme/generatore, predisposto per le forche del carrello elevatore.
Equally suitable for left-hand or right-hand drive vans. Quick to install and handle thanks to the combination of the tyre changer and generator on a single base, designed to take lift truck forks.
- Lo smontagomme può essere alimentato tramite la normale rete d'officina oppure utilizzando il generatore dipotenza.

- The tyre changer can be run on the workshop mains or using the power generator.
- Braccio operante pronto all'uso in pochi secondi.
Tool arm ready for use in just a few seconds.
- Bloccaggio ruote tramite morsa di serraggio meccanica ad azionamento manuale.
Wheels clamped on spindle by means of a hand-operated mechanical clamping system.
- Braccio supporto rullo utensile per stallonatura, smontaggio e montaggio.
Tool roller support arm for bead breaking, demounting and mounting .
- Carrello braccio porta rullo a 3 posizioni completamente-manuale.
3-position fully manual roller arm carriage.
- Dotato di utensile di smontaggio specifico per ruote camera d'aria, super single e Run Flat.
- Equipped with special demounting tool for tube-type, super single and Run Flat tyres.

15. La tanica di gasolio del generatore è facilmente trasportabile per il rabbocco.
The generator fuel tank is easily portable for refueling.

16-17. La manutenzione ordinaria e straordinaria sul generatore è facilitata dagli ampi pannelli removibili.
Generator servicing and repairs are facilitated by the large removable panels.





Anelli di bloccaggio cerchi in lega (TRAP)
Clamping rings for alloy rims (TRAP)



Pinza per cerchi in lega
Wheel clamp for alloy rims

Compatibilità dell'installazione Compatibility of the installation

| Costruttore MANUFACTURER | Modello MODEL | Compatibilità COMPATIBILITY | | Costruttore MANUFACTURER | Modello MODEL | Compatibilità COMPATIBILITY | |
|-----------------------------|------------------|--------------------------------|---|-----------------------------|------------------|--------------------------------|---|
| | | L | P | | | L | P |
| | DUCATO | L | P | | MOVANO | L | P |
| | JUMPER | L | P | | TRANSIT VAN | L | P |
| | BOXER | L | P | | DAILY UNI JET | L | P |
| | MASTER | L | P | | SPRINTER | L | P |
| | INTERSTAR | L | P | | CRAFTER 35 | L | P |

L = Installazione porta Laterale Side door installation
P = Installazione porta Posteriore Rear door installation

Importante: il prezzo d'acquisto non prevede l'installazione, che andrà concordata con un rivenditore/installatore specializzato di vostra fiducia.
Alcuni modelli di furgone possono avere la porta laterale alta o bassa. Le compatibilità rappresentate in questa tabella si riferiscono a modelli con porta laterale alta (1800 mm ca.).
Important: The purchase price does not include installation, which will have to be arranged with your specialist dealer/fitter.
Some van models are available with tall or short side door. The compatibility data in this table refer to models with tall side door (1800 mm ca.).

Dati tecnici Generatore Generator Technical data

| | |
|--|---|
| Motore Engine - Lombardini LDW 702 | |
| Potenza Power | 17 HP |
| Energia Fuel | Diesel |
| Raffreddamento Cooling | liquido liquid |
| accensione elettrica electric ignition | si yes |
| possibili utilizzi possible outputs | aria e elettricità compressed air and electricity |

gruppo compressore a pistoni piston compressor unit

| | |
|---|---------------------------|
| pressione pressure | 10/12 bar |
| volume generato volume generated | 56 m³/h |
| portata effettiva effective delivery | 42 m³/h |

generatore generator

| | |
|---|--------------------------------|
| voltaggio voltage | 230 1ph / 400 3ph |
| potenza di uscita output power | 2.000W 1ph / 6.000W 3ph |
| numero connettori number of connectors | 11ph/13ph |
| riserva d'aria - capacità air reserve - capacity | 90 l |

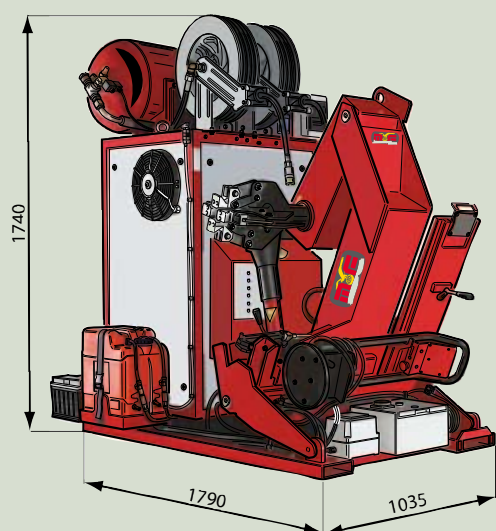
Dimensioni Dimensions

Peso completo di generatore di potenza
Weight complete with power generator **820 kg**



MONDOLFO FERRO S.p.A. - Viale Dell'Industria, 20 - 61037 MONDOLFO (PU) ITALY
Tel. 0721.93671 - Telefax 0721.930238
info@mondolfoferro.it - www.mondolfoferro.it

Dati tecnici Technical data

| | |
|--|-----------------------------|
| Braccio porta utensile Tool arm | |
| corsa assiale lengthways stroke | 500 mm |
| forza assiale massima di stallonatura all'interno max bead break. lengthways force on inside | 15.000 N |
| forza assiale massima di stallonatura all'esterno max bead break. lengthways force on outside | 21.000 N |
| corsa radiale radial stroke | fissa/NO fixed/NO |
| basculamento e bloccaggio swing -clamping | manuale manual |

Carrello porta mandrino Spindle carriage

| | |
|---|----------------|
| corsa assiale idraulica hydraulic lengthways stroke | 670 mm |
| velocità assiale di spostamento/lavoro lengthways travel/working speed | 52 mm/s |

Mandrino Spindle

| | |
|--|---|
| sistema di bloccaggio autocentrante clamping system turntable | manuale manual |
| motore per la rotazione rotation motor | elettrico -1,1 kW electric - 1.1 kW |
| velocità di rotazione rotation speed | 6 rpm |
| coppia di rotazione rotation torque | 1.700 Nm |
| elemento di bloccaggio clamping fixtures 4 clamps | 4 griffe 4 clamps |
| capacità di bloccaggio clamping capacity | da 13" a 26" from 13" to 26" |
| diametro massimo pneumatico maximum tyre diameter | 1.300 mm |
| larghezza massima del pneumatico maximum tyre width | 600 mm |
| peso massimo ruota maximum wheel weight | 1.000 kg |
| Ø minimo foro centrale ruota wheel central hole minimum Ø | 140 mm |
| altezza minima di lavoro all'asse mandrino spindle shaft minimum working height | 350 mm |

Gruppo di potenza Power unit

| | |
|---|---|
| funzionamento operation | elettroidraulico electrohydraulic |
| motore elettrico electric motor | 1,1 kW |
| pressione idraulica regolabile adjustable hydraulic pressure | 110 bar |
| serbatoio olio oil tank | 6 l |

Manipolatore Control module

| | |
|--|--------------------------|
| trasmissione transmission | via cavo cable |
| tensione elettrica electrical voltage | 24 V |
| peso weight | 8 kg |